

AUTOCARRIL BILLARD



AUTOCARRIL BILLARD

CARACTERISTICAS GENERALES

Fabricante	: BILLARD	Largo total	: 5,35 Mts.
Modelo	: D-90-C	Largo base rígida	: 3,00 "
Trocha	: 1.676 mm.	Largo base total	: 3,00 "
Disposición de los ejes	: 1 - A	Ancho	: 2,85 "
Cantidad	: 24	Alto	: 2,51 "
Fecha de ingreso al servicio	: 1961-1962	Asientos *	: 9
Decreto de compra	: 5/130-14/VII/61	Tara	: 4,85 Ton.
Numeración	: 301 a 313	Carga útil	: 0,75 "
	: 315 a 325	Peso adherente	: 2,30 "
		Velocidad máxima	: 100 Km/h.
		Peso por eje - delante	: 2,5 Ton.
		Peso por eje - atrás	: 2,3 "

* 4 autocarriles tienen 2 asientos giratorios y 6 corrientes.

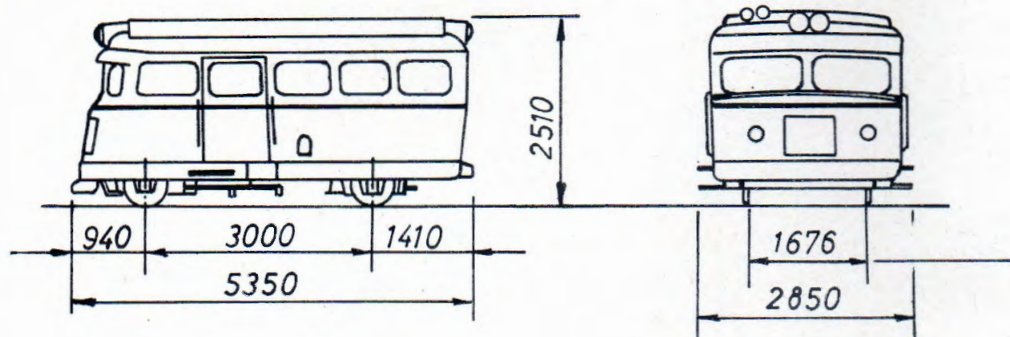
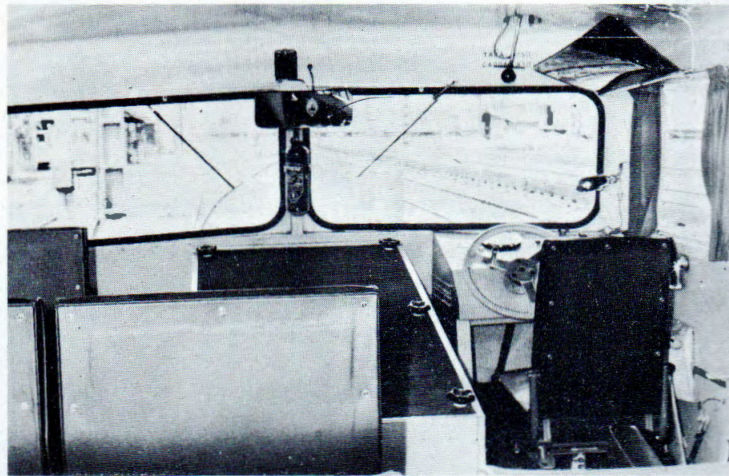

AMBULANCIA BILLARD

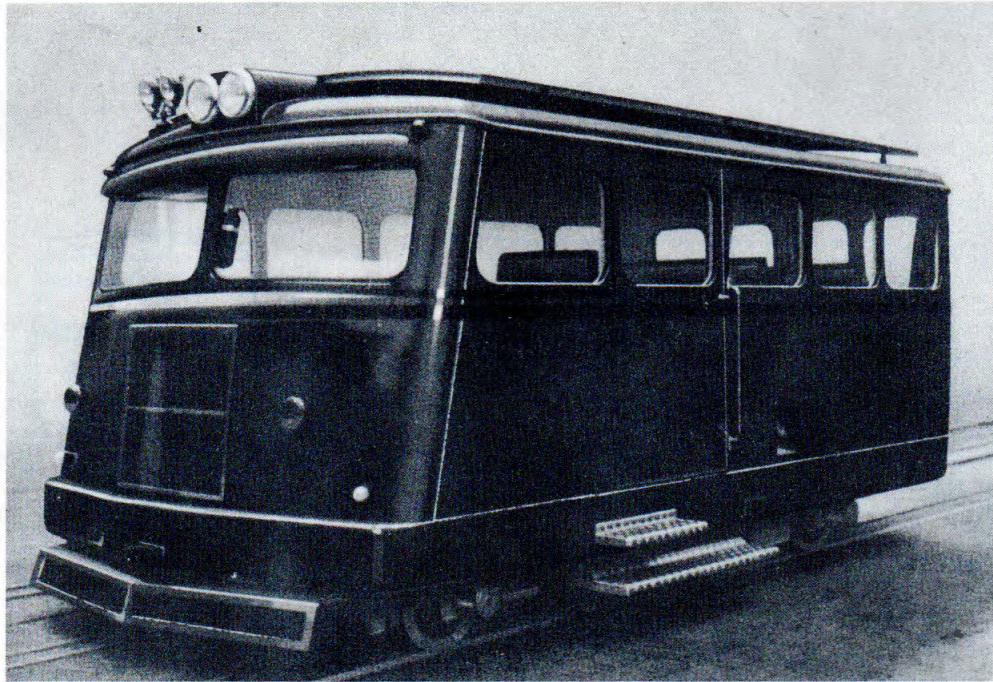

SECCION DIESEL — DEPARTAMENTO DE TRACCION Y MAESTRANZAS

AMBULANCIA BILLARD

MOTOR

Fabricante : MERCEDES BENZ
Tipo : Diesel 4 tiempos
Modelo : OM - 321
Potencia máxima continua : 99 CV a 3.000 r.p.m.
Número de cilindros : 6
Diámetro × carrera : 95 × 120 mm.

TRANSMISION

Caja de velocidades : Mecánica
Tipo T - 45 - B
Número de velocidades : 4 sin marcha atrás
Velocidades : 1ª 17,2 Km/h.
2ª 34,2 "
3ª 54,5 "
4ª 100,0 "
Relación del diferencial : 2,42 : 1
Diámetro de las ruedas : 500 mm.

SUSPENSION

4 resortes de ballesta
semielípticos

FRENOS

Principal : Neumático actúa sobre 8 zapatas
Mano : Por medio del volante actúa sobre 8 zapatas
Complementario : De banda actúa sobre el eje de salida de la caja
de velocidades

CAPACIDADES

Aceite motor : 9,0 Lts.
Caja de velocidades : 3,5 "
Puente sobre el eje : 4,0 "
Depósito de combustible : 100,0 "
Sistema de inversión : 4,0 "
Sistema de refrigeración :

AMBULANCIA BILLARD

CARACTERISTICAS GENERALES

Fabricante	: BILLARD	Largo total	: 5,35 Mts.
Modelo	: D-90-C	Largo base rígida	: 3,00 "
Trocha	: 1.676 mm.	Largo base total	: 3,00 "
Disposición de los ejes	: 1 - A	Ancho	: 2,85 "
Cantidad	: 2	Alto	: 2,51 "
Fecha de ingreso al servicio	: 1962	Tara	: 4,85 Ton.
Decreto de compra	: 5/130-14/VII/61	Carga útil	: 0,75 "
Numeración	: 398-399	Peso adherente	: 2,30 "
		Velocidad máxima	: 100 Km/h.
		Asientos	: 4
		Camilla	: 1
		Peso por eje - delante	: 2,5 Ton.
		Peso por eje - atrás	: 2,3 "

